

Grabbagger HYTRAC 400S

Robuste, ausgereifte und innovative Spitzentechnik vom ältesten Grabbagger-Hersteller.



für Wege
ab 120 cm

- wendig
- stark und solide
- einfache Wartung

Made in
Germany

In neuem Erscheinungsbild präsentiert sich der bewährte Grabbagger **HYTRAC 400S**:

Ein völlig neu gestalteter Oberwagen mit Kurzheck und größerem Drehkranz erlaubt jetzt maximale Reichweiten bis 6,0 m. Ebenfalls überarbeitet wurde die hydraulisch kippbare und elastisch gelagerte Komfortkabine. Der wirtschaftliche, robuste und besonders umweltfreundliche KUBOTA Benzinmotor mit Drei-Wege Katalysator und 42,5 kW, sorgt für eine zeitgemäß effiziente, zugleich ausreichend kraftvolle und besonders leise Motorisierung. Der Radantrieb mit automotiver Steuerung, Leistungsregelung sowie mit automatischer Schlupfkontrolle sorgt in Kombination mit den bewährten, hochbelastbaren Radmotoren für ein besonders sicheres und bequemes Fahren des Grabbaggers. Ein serienmäßig, hydraulisch schwenkbares Abstützsystem ermöglicht ein sicheres und bequemes Abstützen des Grabbaggers, ohne dass der Steuerstand verlassen werden muss. Umfangreiches Zubehör runden das innovative Maschinenkonzept ab.

Die kompakten Abmessungen, die hervorragende Standsicherheit, die schmale Spur von nur 1,18 m an der Radaußenkante und die hohe Hubkraft des Grabbaggers **HYTRAC 400S** markieren Spitzenwerte in dieser Leistungsklasse.

**Starke Technik
für schmale Wege**



VIEL KOMFORT

auf engstem Raum

Die hydraulisch kippbare und schalldämmte Kabine ruht zusätzlich auf vier elastischen Lagern, eine Übertragung von Körperschall und Vibrationen wird verringert, der Geräuschpegel im neu gestalteten Fahrerhaus konnte nochmals deutlich gesenkt werden.

Die Anordnung der Bedienelemente wurde übersichtlich und verwechslungssicher gestaltet. Der luftgefederte Fahrersitz sowie eine leistungsstarke Gebläseheizung sorgen für guten Komfort und ein angenehmes Raumklima.

Sämtliche Funktionen der vorgesteuerten Arbeitshydraulik können proportional, wie auch feinfühlig durch eine 2-Hebel-Joy-Sticksteuerung nach Euronorm ausgeführt werden.



2-Hebel-Joy-Stick-Steuerung



Lenkstockscharter, einstellbare Lenksäule



Radiokonsole



Bequemer Einstieg, kippbare Armlehne



Luftgefederter Komfortsitz



EFFIZIENTE SPITZENTECHNIK

praxisgerechte Details

Die große, innenverzahnte Kugeldrehverbindung erlaubt Armreichweiten bis 6,0 m. Der Drehwerksantrieb mit geschmiedetem Zahnritzel, Planetengetriebe und Haltebremse ist extrem robust, ermöglicht feinfühliges und millimetergenaues Arbeiten auf engstem Raum.



LED Lichttechnik



Greiferschuhe



Stollenbereifung



Rasenbereifung



Anhängekupplung



Ölkühlung/ Werkzeugkasten

SCHMELZER

**Starke Technik
für schmale Wege**



STARK UND SOLIDE



Enorme Reichweite und sicherer Stand durch vierfache Abstützung



4-fach, hydraulisch schwenkbare Abstützung



Oberwagen mit Kurzheck, tiefer Schwerpunkt



Kompaktgreifer „Terra II-L“ endlosdrehend

WENDIG UND KOMPAKT



4 Lenkungsarten, Allradantrieb



Kompakte Abmessungen, sehr gute Sicht durch seitliche Armausrüstung

Grabbagger HYTRAC 400S

ZUBEHÖR & SONDERAUSSTATTUNG:

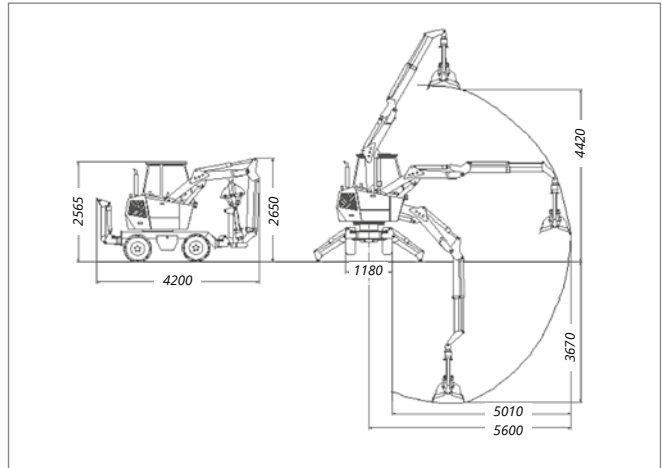

Grabdiagramm

TECHNISCHE DATEN:

MOTOR

Wassergekühlter 4-Zylinder KUBOTA Ottomotor Typ WG 1605 G mit 3-Wege-Katalysator und Benzineinspritzung. Hubraum 1495 cm³, 42,5 kW. Euro Stage V.

ANTRIEB UND FAHRWERK

Portal-Lenktriebachsen an Vorder- und Hinterachse. Hydraulische Lenkung, Lenkvorwählventil mit vier Lenkungsarten. Spurbreite an der Radaußenkante ab 1180 bis 1250 mm. Permanenter Allradantrieb im geschlossenen Kreislauf mit automotiver Steuerung und Leistungsregelung. Geschwindigkeit stufenlos 0-20 km/h. Thermostatisch gesteuerter Ölkühler im Unterwagen. Werkzeugfach.

BREMSEN

Hydrostatische Betriebsbremse kombiniert mit Brems- und Inpedal auf alle Räder wirkend. 4 Federspeicher-Lamellenbremsen mit separatem Bremshebel als Hilfs- und Feststellbremse.

RAHMEN

Torsions- und biegesteifer Rahmen in Kastenbauweise. Pendelachse hinten mit Parabolämpfer. Großer Drehkranz mit Innenverzahnung. Oberwagen 360° endlosdrehend mit Planetengetriebe, Hydraulikmotor mit Brems- und Dämpfungsventil.

BAGGERAUSRÜSTUNG

Baggerausrüstung Typ W 413, mit gewinkelt Hubarm und mit Teleskoparm 800 mm, Reichweite bis 5,60 m.

Oder:

Baggerausrüstung Typ W 413S, mit gewinkelt Hubarm und mit Teleskoparm 1000 mm, Reichweite bis 6,00 m.

ABSTÜTZUNG

Vierfache, voll hydraulische Abstützung. Sämtliche Funktionen wie Schwenken, Heben und Senken von der Kabine mit Tastern steuerbar. Schlauchbruchventile an sämtlichen Abstützungslindern.

ARBEITSHYDRAULIK

Dreikreishydraulik mit thermostatischer Ölkühlung. Vorgesteuerte 2-Hebel-Joy-Stick-Steuerung nach Euro-Norm, sämtliche Funktionen proportional steuerbar. Betriebswahlschalter für Bagger- und Fahrbetrieb.

KABINE

Kabine mit grün getönter Sicherheitsverglasung und abschließbarer Seitentüre. Frontscheibe mit Gasfedern ausstellbar. Parallelscheibenwischer. Leistungsstarkes Warmwasser-Heizgebläse. Luftgefederter Komfortschalensitz mit Höheneinstellung. Seitliche Armlehne links klappbar, Knieschutz, 2-fache Dachentlüftung.

ELEKTROANLAGE

Batterie 12 Volt- 95 Ah. Drehstromgenerator 14 Volt- 45 Ah, Öldruck- und Ladekontrolle, Kippschalterleiste.

Elektronischer Betriebsstundenzähler und Wassertemperaturanzeige.

Radiovorbereitung. LED Arbeitsscheinwerfer. Rundumleuchte. Lichtpaket.

BEREIFUNG

Räder 27 - 10.50 × 15, 10 PR

Rasen- oder Stollenprofil

GEWICHT UND MAßE

Gewicht:	ab 3550 kg
Länge Transport:	ca. 4200 mm
Breite Oberwagen:	1250 mm
Bodenfreiheit:	250 mm
Spurbreite Radaußenkante:	ab 1180 mm
Tankinhalt:	ca. 45 l
Höhe:	2530 mm

www.grabbagger.de

info@grabbagger.de

HERMANN SCHMELZER
MASCHINENFABRIK
Inh. Hans Schmelzer

Markgrafenstraße 5a
D-91413 Neustadt / Aisch
Tel.: 09161/4063, Fax: 09161/60533

**Starke Technik
für schmale Wege**

SCHMELZER